

OBJECTO DEL CONCURSO

Con motivo de la 10ª edición de ANCampos, el Ayuntamiento de Campos presenta el primer **concurso AN de intervención artística urbana** en Campos. El objeto del concurso es el de intervenir **3 silos** que luego se instalarán en distintos lugares del municipio. Siguiendo la tradición del calendario AN, su inauguración tendrá lugar el próximo 6 de agosto.

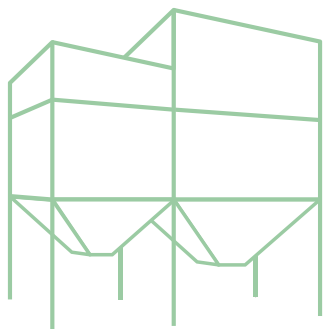

PARTICIPANTES

Pueden participar **artistas, colectivos y creadores de cualquier disciplina artística**.

Las propuestas deben ser **originales e inéditas** (de exclusiva propiedad) y no deben haber sido seleccionadas o premiadas en otros concursos. **La propuesta se ejecutará entre el 19 y 31 de julio de 2021**. Los participantes deben confirmar su disponibilidad de ejecución del proyecto en el momento de la inscripción.

PROPUESTAS

Se pueden presentar propuestas de **cualquier disciplina artística** siempre que ésta no interfiera en la morfología original del soporte. La **temática será libre** y no se admiten propuestas de contenido violento, sexista, obsceno o xenófobo. Ni proyectos que interfieran en la propiedad intelectual de terceros como marcas, patentes registradas, derechos de autor y otros.

La **técnica será libre**. Los participantes tendrán en cuenta la calidad y características del material utilizado con el fin de garantizar su estado de conservación respetando el medio ambiente.

La reproducción deberá ser fiel al boceto, si bien por motivos técnicos podrá sufrir pequeñas variaciones que no desvirtúen el proyecto final. La organización se encargará de acondicionar un espacio para llevar a cabo la intervención y proveer los materiales técnicos y las protecciones necesarias.

PRESENTACIÓN DE LAS PROPUESTAS

Cada participante podrá presentar **una/varias propuestas por silo/soporte**. La/s propuesta/s se presentará vía email, individual, en formato pdf (10MB) y debe incluir:

- >> cv y dossier del participante.
- >> descripción, boceto y vista previa de cada propuesta.
- >> listado de materiales y presupuesto de cada propuesta.
- >> necesidades técnicas específicas de cada propuesta.
- >> confirmación de disponibilidad de ejecución en las fechas establecidas.
- >> cualquier otra documentación que el participante estime oportuna.

PLAZO DE PRESENTACIÓN Y ADJUDICACIÓN

Las propuestas se deben enviar a **artnitcampos@gmail.com** hasta el **30 de Junio de 2021**. No se aceptarán las propuestas presentadas fuera de plazo. El fallo del jurado se dará a conocer a través de las redes sociales de AN Campos y directamente a los artistas o colectivos ganadores el **05 de Julio de 2021**.

PREMIO

Se designarán 3 premios de **1.500 €** (uno por silo). Alojamiento, desplazamiento, dietas y materiales correrán a cargo de la organización.

JURADO

Se formará un jurado que realizará la selección de los proyectos finalistas y que luego determinará las propuestas ganadoras. El jurado tendrá capacidad para resolver cualquier imprevisto que surja durante el desarrollo del concurso. Asimismo, éste podrá declarar desiertos todos o algún premio si considera que ninguna de las propuestas presentadas se ajusta a la calidad referida. Esta decisión será definitiva.

El jurado estará compuesto por:

- >> Tomeu Simonet, artista y gestor cultural
- >> Pilar Rubí, periodista cultural, comisaria y docente
- >> David Campaner, artista y coordinador de eventos artísticos
- >> Comisión AN21

ACEPTACIÓN DE LAS BASES

La participación en este concurso supone la aceptación total e incondicional del contenido de las bases, así como de la interpretación que de las mismas haga el jurado convocado en efecto. El incumplimiento de cualquier punto recogido en estas bases puede conllevar la retirada del proyecto del concurso.

01

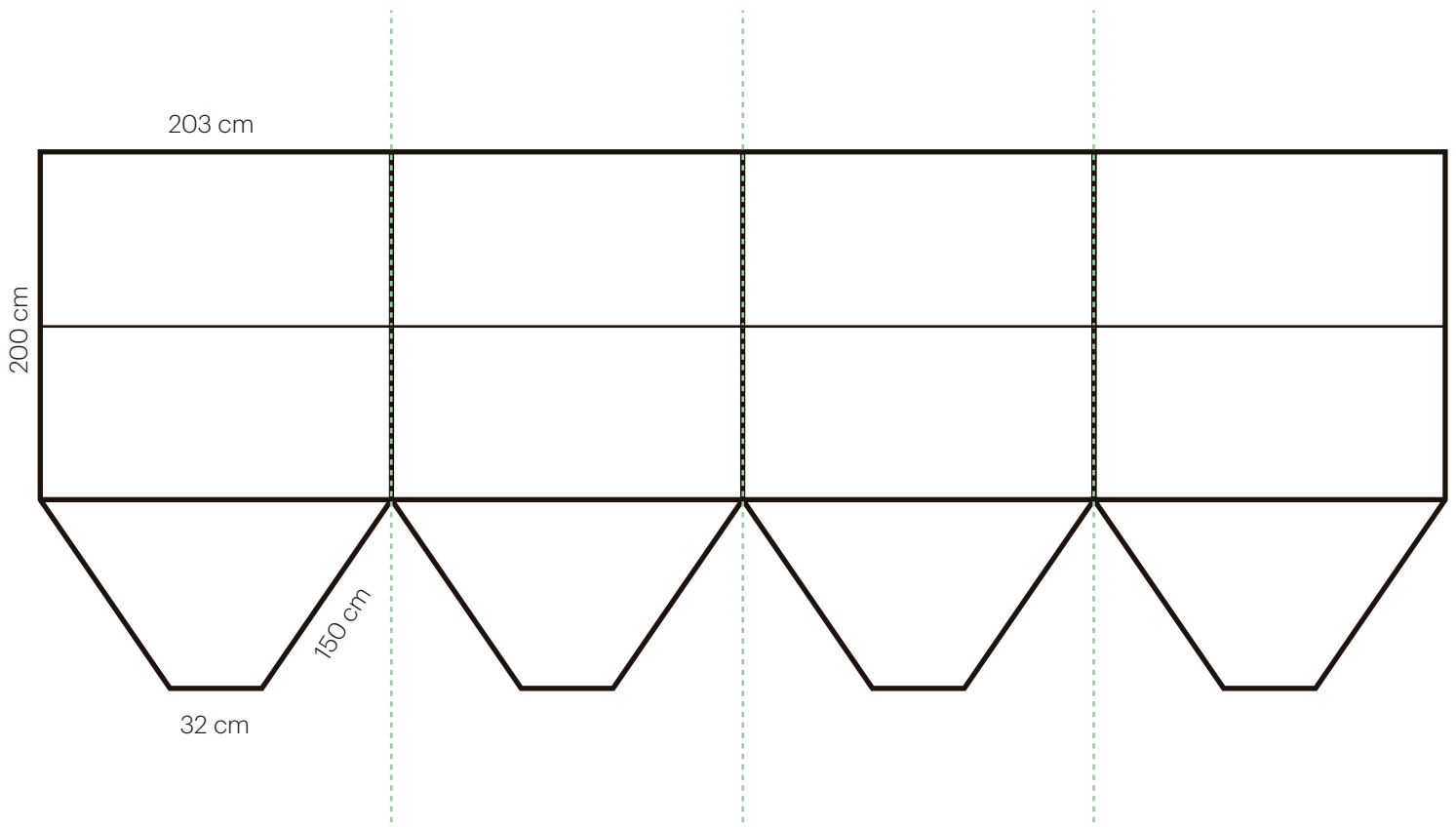
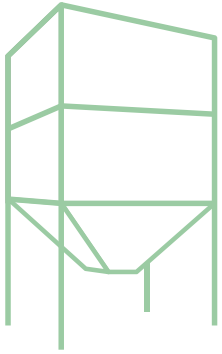

SILO

Del griego σιρός - siros, "hoyo o agujero para conservar grano". Es una construcción diseñada para almacenar grano y otros materiales a granel; son parte del ciclo de acopio de la agricultura. Los más habituales tienen forma cilíndrica, asemejándose a una torre, construida de madera, hormigón armado o metal.

02

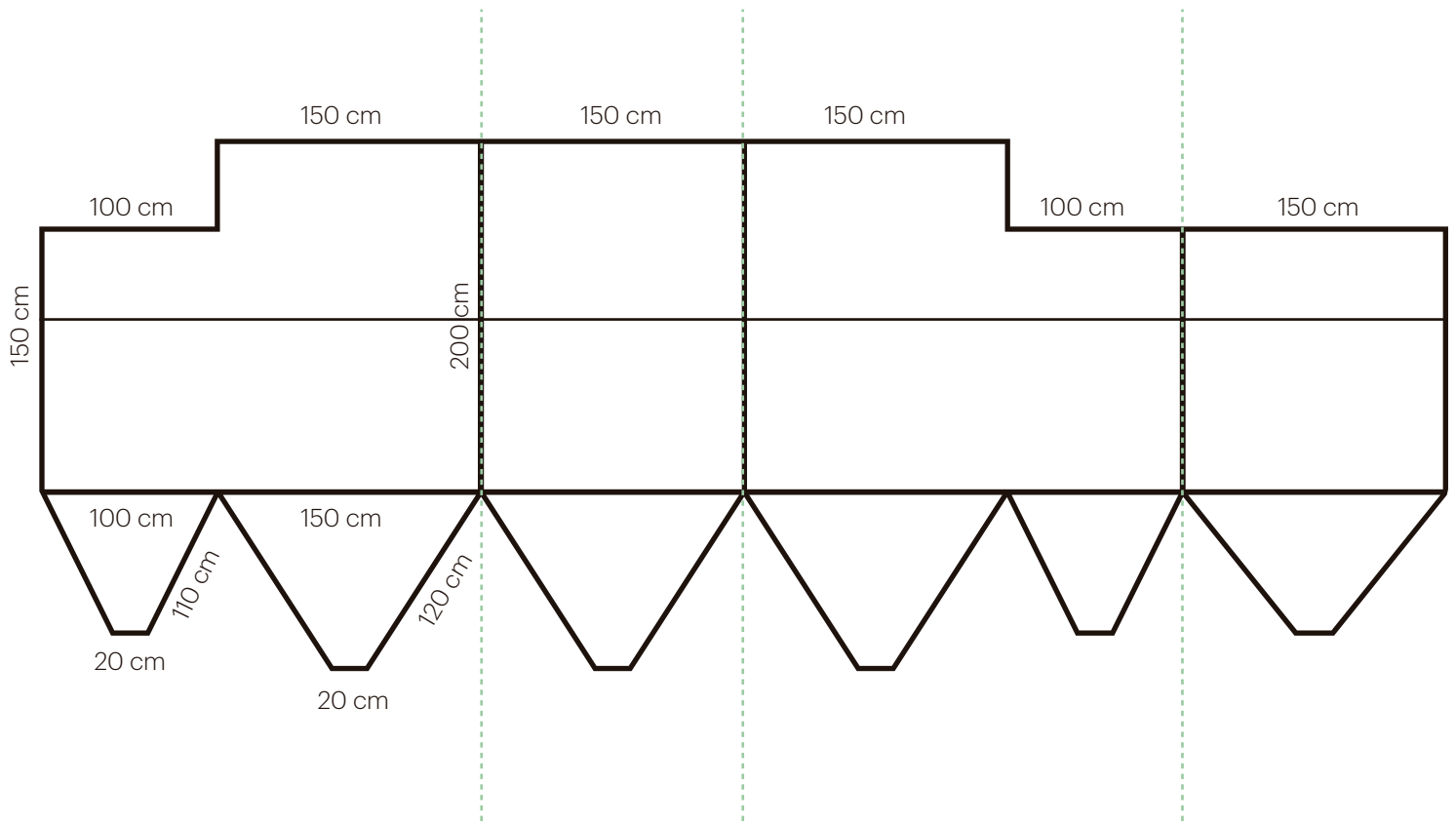
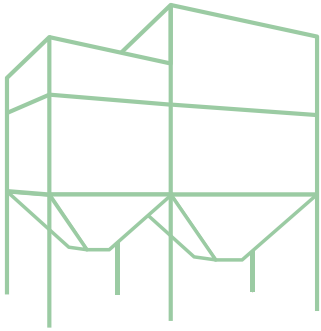

SILO

Del griego σιρός - siros, "hoyo o agujero para conservar grano". Es una construcción diseñada para almacenar grano y otros materiales a granel; son parte del ciclo de acopio de la agricultura. Los más habituales tienen forma cilíndrica, asemejándose a una torre, construida de madera, hormigón armado o metal.

03

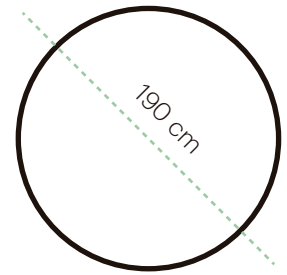
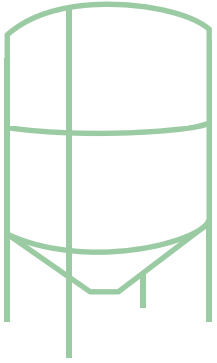

600 cm

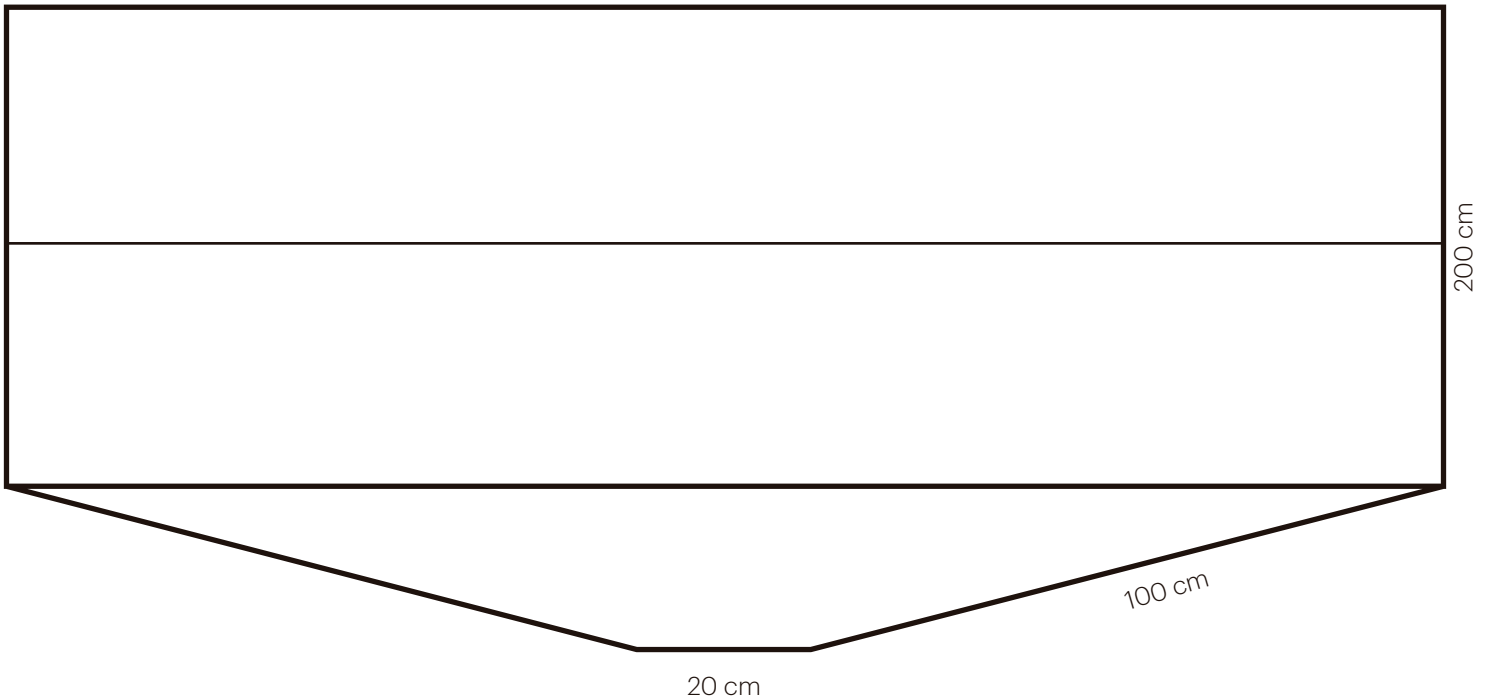

SILO

Del griego σιρός - siros, "hoyo o agujero para conservar grano". Es una construcción diseñada para almacenar grano y otros materiales a granel; son parte del ciclo de acopio de la agricultura. Los más habituales tienen forma cilíndrica, asemejándose a una torre, construida de madera, hormigón armado o metal.

DATOS PERSONALES

NOMBRE PARTICIPANTE O REPRESENTANTE DEL COLECTIVO

DNI/NIE

DIRECCIÓN

TELÉFONO

CORREO ELECTRÓNICO

DADTOS ARTÍSTICOS

NOMBRE ARTISTA O COLECTIVO

REDES SOCIALES / WEB

PRESENTO PROPUESTA/S PARA:

*SI HAY MÁS DE UNA PROPUESTA **PARA UN MISMO SILO** DEBE PRESENTARSE UNA INSCRIPCIÓN PARA CADA UNO.

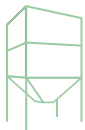

SILO 01
TÍTULO



SILO 02
TÍTULO



SILO 03
TÍTULO

La propuesta se presentará vía email, individual, en formato pdf (10MB) y debe incluir:

- cv y dossier del participante.
- descripción, boceto y vista previa de cada propuesta.
- listado de materiales y presupuesto de cada propuesta.
- necesidades técnicas específicas de cada propuesta.
- confirmación de disponibilidad de ejecución en las fechas establecidas.
- cualquier otra documentación que el participante estime oportuna.

ACEPTACIÓN DE LAS BASES

La participación en este concurso supone la aceptación total e incondicional del contenido de las bases, así como de la interpretación que de las mismas haga el jurado convocado en efecto. El incumplimiento de cualquier punto recogido en estas bases puede conllevar la retirada del proyecto del concurso.